

LEAN-MEATER®

INSTRUCCIONES - SERIE 12
(S/N: 45000)

Renco Lean Meater usa un pulsador ultrasónico para medir la profundidad de la grasa dorsal total que tienen las glándulas mamarias en las capas 1, 2, ó 3 de grasa. El rango total de la medida y la exactitud incluyendo la piel es de 4-35mm, + 1 dígito. La energía es proporcionada por Nickel Metal Hydride (NMH) de batería recargable. El número de capas de la grasa dorsal automáticamente se determinada y se ve. El instrumento no es a prueba de agua, no lo sumerja. Para ensamblar, conecte la sonda al cable y el cable al instrumento. Tuerza ambos conectores hasta que queden firmes y conectados.

Secuencia del Encendido

Presione y mantenga el botón apretado para encender el instrumento. La pantalla mostrará el número "88" por un segundo, verificando que todos este funcionando. Las 3 luces "READ" del lado izquierdo se encenderán brevemente. Después de un momento, el lado derecho se verá "0" y el resto de la pantalla estará obscuro.

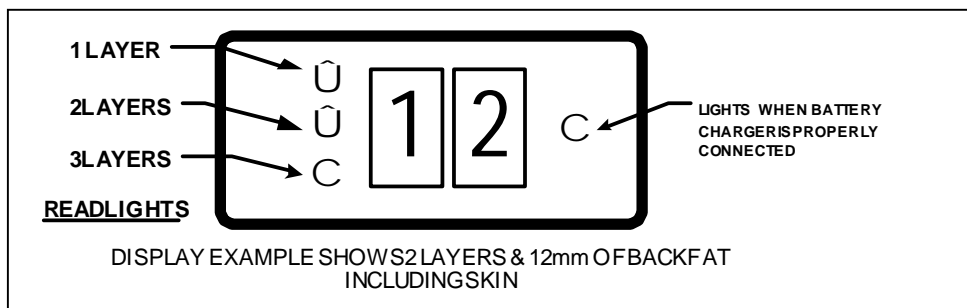

Cómo se usa el Lean Meater

Aplique una abundante cantidad de líquido, ya sea aceite de cocina o agua hasta la marca de la prueba. El no tener líquido suficiente es el error más común, ya que el ultrasonido no se puede hacer a través del aire o de las burbujas en el aire.

Presione el botón de encendido. Ponga la sonda en el lugar, haciendo una ligera presión como girando para forzar hacia afuera las burbujas de aire que haya entre la piel y la sonda. Es importante que la sonda se mantenga perpendicular a la espalda. Se pueden producir errores si la sonda esta en ángulo. Muchos han visto que es más fácil manejar la maguera si se encuentra entre el dedo índice y los dedos de en medio.

La ilustración de arriba muestra a la izquierda 3 indicadores de luces "READ". La luz de arriba dice 1 Capa, la de ARRIBA y ENMEDIO, 2 Capas, las 3 luces, 3 Capas. (La ilustración muestra 2 capas.) El grosor de la piel esta incluido en todos los casos excepto si es de

>3mm, en este caso será contado como 1 capa. La piel de las glándulas mamarias generalmente no excede 3mm.

Se encienden las luces de los indicadores “**READ**” cuando ha sido encontrado el número apropiado de capas. Si las luces “**READ**” no se encienden, entonces el contacto con la piel es pobre; use más aceite, haga un mayor esfuerzo para quitar las burbujas del aire, asegúrese de que la sonda esta perpendicular a la espalda. **La consistencia en el lugar de la sonda es de gran importancia** para poder obtener las medidas comparativas.

Para cerdos, solamente el sitio B (ver el dibujo abajo), le dará una lectura correcta de las 3 capas de grasa. Muchos cerdos tienen una tercera capa de grasa. Conforme van aumentando de peso y edad, la tercera capa se vuelve más gruesa y se hace en todo el cuerpo. El sitio B normalmente esta localizado con la técnica de la vieja regla de metal, y muestra la mejor correlación con todo el campo concerniente al rendimiento de la carcasa. Debido al músculo trapecio en el hombro (falsamente magro), la medida en el sitio C es más difícil e inconsistente. (Verdadero para ambos dispositivos, tanto para la regla como para el ultrasonido). El sitio A le dará una medición correcta para dos capas de grasa pero no podrá dar una medición correcta par tres capas de grasa debido al tejido de los músculos que esta debajo de las capas de grasa.

Los valores obtenidos usando los dispositivos ultrasónicos en animales vivos generalmente serán diferentes a esos que se hayan medido en el rastro debido a las diferencias de los sitios de medición y a la grasa de una carcasa que este colgando o se este distorsionando o cortando.

Ejemplo: Localizando un Sitio para las Pruebas de los Cerdos

El lugar más certero para medir la grasa dorsal se puede encontrar al pasar sus dedos a lo largo del flanco del cerdo hasta que sienta la ultima Costilla, entonces ponga la sonda en este sitio B, 65mm (2.5 pulgadas) de cualquier lado del espinazo. Póngale a la piel con un poco de aceite (ya sea aceite de cocinar) o con agua.

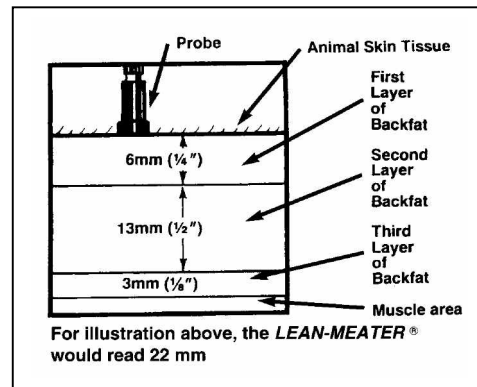
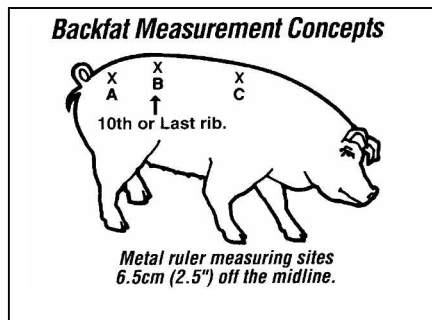

Importante: Pequeñas irregularidades en la grasa pueden bloquear el canal del sonido. Moviendo la sonda ligeramente permitirá que pase y así aparecerá la lectura correcta. Las capas de grasa no están gruesas uniformemente. Promediando dos o tres lecturas en los sitios adyacentes asegura muchas mayor veracidad. Las mediciones solo suceden cuando las luces “Read” están encendidas. Los animales mayores con la piel dura y muerta requerirán de un esfuerzo extra para obtener un buen contacto de la sonda con el tejido vivo de debajo de la piel. Si es necesario, quite el pelo que este en ese lugar (para todas las glándulas mamarias). Entonces moje la piel con agua caliente. Después, aplique aceite ligeramente y permita que moje la piel por un minuto o dos antes de tomar la medición.

Cargando la Pila y la Indicación de Baja Energía

Enchufe el cargador RENCO en un contacto de pared que tenga el voltaje necesario y enchufe el cable en el instrumento. **NOTA: La luz del cargador se queda prendida hasta que el cargar se desconecta.** Cargue la pila por cerca de 15 horas antes de usarse por primera vez. (El cargar la pila después de casa periodo de uso por tres veces más tiempo que el periodo de tiempo que estuvo en uso, asegura que la vida de la pila

dure mucho más. NO haga una práctica de cargar la pila por periodos de tiempo largos, digas más de 30 horas, ya que puede acorta la vida de la pila.) El **instrumento se desactiva y no se puede usar cuando el cargador esta conectado**. Cuando la pila se descarga y no hace la medición, un< barra horizontal aparecerá en lugar del “0”, lo cual indica que solo le queda un poco de tiempo. El “0” reaparece cuando se hace una medición.

Nickel Metal Hydride Battery (NiMH o NMH): La pila es “verde” y no necesita ser reciclada. La Pila Renco NMH usa células especiales y solo deberá ser reemplazada con otra Renco para evitar daños y acortar la vida de la pila. La garantía se cancela si la pila se reemplaza con otra que no sea Renco. Para reemplazar la pila, quite la cubierta de arriba removiendo los dos tornillos de la orilla. Desconecte la pila, repóngala con la nueva pila y vuelva a colocar la tapa. El instrumento automáticamente se apagará si ha estado prendido por más de dos minutos durante los cuales no ha habido ninguna actividad de medición. Con esto se protege la pila de descargas si el instrumento inadvertidamente se pone boca abajo en una mesa, lo cual puede mantener el botón de encendido activado.

Cilindro de Plastico para Prueba: Este se proporciona para verificar que el instrumento sea operacional. Moje la punta de la sonda o del Cilindro y apliqué la sonda al Cilindro. No permita que la punta opuesta quede en contacto con cualquier superficie y asegúrese de que el agujero no este conectado. La lectura deberá de ser de aproximadamente 25mm, dependiendo de la humedad, o de aproximadamente de 30mm para los instrumentos comprados en Australia y Nueva Zelanda. Ya que el Lean-Meater es un dispositivo controlado de cristal, la lectura actual no es tan importante como es simplemente conseguir una lectura. Si hay cualquier problema interno probablemente no obtendrá ninguna lectura.

Servicio y Ayuda

Para ayuda con cualquier pregunta o problema relativos al uso del Lean-Meater, RENCO proporciona soporte técnico gratis durante el periodo de duración de la garantía, el cual se puede obtener leyendo el FAQ en nuestro sitio de Internet, mandando un correo electrónico, o llamando. (Nuestros teléfonos están abiertos en M-F, de 8 AM a 4 PM Tiempo del Centro.) NO cobramos por nuestro soporte técnico en línea o por teléfono. Use el empaque original para regresar el instrumento a la fabrica para obtener servicio y sin importar el problema, asegúrese que regrese el instrumento, la sonda el cable y el cargador.

PRECAUCION! NO USE EL LEAN-MEATER EN SERES HUMANOS.



“Ultrasound for Ultra Profits”[®]

116 Third Avenue North, Minneapolis, MN. 55401 USA

Tel: 800-359-8181

Fax: 612-333-9026

Internet: <http://www.rencocorp.com>

Email: techsupport@rencocorp.com